



## BEDANKT VOOR HET KIEZEN VAN PANDHORA PRODUCTEN

Scan de QR om altijd de bijgewerkte EP3 Gebruikershandleiding elektrische aandrijflijn bij de hand te hebben.

## BASISINFORMATIE EP3

### STANGAANPASSINGEN OPTIMALE CONFIGURATIE

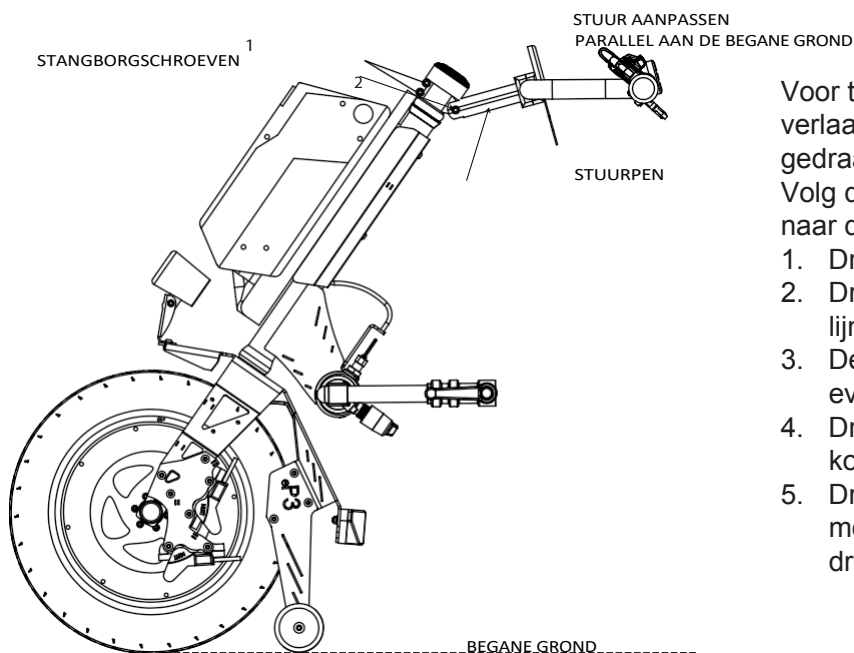

Voor transportdoeleinden is het stuur gedraaid en verlaagd en zijn sommige bedieningselementen erop gedraaid.

Volg de onderstaande instructies om terug te keren naar de OPTIMALE CONFIGURATIE:

1. Draai de stangborgschroeven los (1,2)
2. Draai het stuur naar links en breng het op één lijn met het wiel
3. De stuurhoek aanpassen evenwijdig maken aan de massaplaat
4. Draai de stangborgbouten (1.2) vast met een koppel van 12 Nm.
5. Draai de bedieningselementen voorzichtig in de meest comfortabele positie voor de gebruiker en draai ze vast.

### DE BATTERIJ OPLADEN

Het is zinvol om de batterij altijd op te laden, je altijd maximale autonomie en maximaal vermogen uit de aandrijving haalt omdat de spanning altijd hoog is.

Tegelijkertijd gaat de batterij langer mee, omdat lithium, in al zijn vormen, geen geheugeneffect, zodat je zelfs kunt opladen als de batterij gedeeltelijk ontladen is.

Laat de acculader niet te lang op 230 V staan als deze klaar is met zijn cyclus van opladen, groene LED brandt.

Voer de volgende instructies uit om de batterij op te laden:

- Schakel het apparaat uit (door lang op de knop ).
- Verwijder de batterij uit de houder door de sleutel om te draaien en uit de houder te schuiven omhoog
- Sluit de stekker van de lader aan op het 230V 50Hz lichtnet.
- Verwijder de beschermkap aan de zijkant van de batterij
- Sluit de stekker van de oplader aan
- Het LED-lampje aan de zijkant van de lader geeft de status aan:
  - o Rood-rood: opladen;
  - o Zachtgroen: 95% opladen;
  - o Continu groen: volledig opgeladen batterij.
- Als de accu opgeladen is, haal dan eerst de stekker uit het stopcontact en daarna pas de stekker uit de accu.

## ONDERHOUD

Bij regelmatig onderhoud kan een veilige, betrouwbare en effectieve werking van het apparaat worden gegarandeerd. Gebrekkig of onvoldoende onderhoud garandeert de geldigheid van de garantie niet.

Controleer ten minste om de twee maanden (zo niet maandelijks) de bandenspanning van het voorwiel. Een leeggelopen band belemmert de soepele werking van het voertuig.

Controleer na lange ritten over ruw terrein en in elk geval elke maand of de stelschroeven en bevestigingsmiddelen goed vastzitten.

Controleer maandelijks met een moersleutel of de bevestigingsmoeren van de wielassen goed vastzitten. dynamometer ingesteld op 12 Nm

Controleer voor elk gebruik de goede werking van het gaspedaal en de remmen. Monteer alleen door Pandhora Srl goedgekeurde reserveonderdelen.

Voor het vervangen van de accu, andere elektrische componenten en slijtdelen (remsysteem in het algemeen) dient u zich uitsluitend te wenden tot Pandhora Srl geautoriseerde technici.

## SCHOONMAKEN

Voortdurend reinigen van alle onderdelen van het apparaat garandeert langere levensduur en een betere werking.

Advies:

- Schakel het apparaat uit en koppel de stekker uit het stopcontact voordat u verdergaat met reinigen. batterijlader.
- Gebruik geen schurende stoffen, agressieve schoonmaakmiddelen en hogedrukreinigers.
- Reinig het apparaat met een zachte, vochtige doek; gebruik een gewoon, niet-agressief schoonmaakmiddel om te voorkomen dat er water in komt.
- Droog het apparaat grondig af na rijden in de regen.
- Als het apparaat vuil is, maak het vuil dan zo snel mogelijk los en verwijder het; Droog het apparaat vervolgens zorgvuldig.
- Reinig het hele apparaat aan de buitenkant na elk uitstapje op modderig terrein en voer minstens één reiniging per maand uit.
- Was onderdelen niet met stromend water en zorg ervoor dat elektrische onderdelen niet nat worden. (display, batterij en motor)
- Droog de onderdelen na het wassen onmiddellijk met een zachte doek.

## KOPPELING/ONTKOPPELING BATTERIJ

### BIJLAGEN:

1. Draai de sleutel linksom
2. Schuif de batterij langs de rails
3. Draai de sleutel met de klok mee om het veiligheidsslot (hangslot getekend op de vergrendelen)

### ONTGRENDELEN:

1. Draai de sleutel linksom
2. Verwijder de batterij door deze langs de rails te schuiven.

## ACTIVERING VAN DE BATTERIJ



0 Uit |  
Aan

## GARANTIE-ACTIVATIE

Om u, onze klanten en distributeurs te beschermen, hebben we foto's nodig van EP3 voedingseenheid volgens het onderstaande formaat om de garantie te 'activeren'.



**Foto 1**

Fotografeer vanuit een vrij lage hoek de zijkant van de rolstoel en de gekoppelde propeller, zodat de hoogte van het wiel ten opzichte van het grondvlak te zien is.



**Foto 2**

Fotografeer vanuit een vrij lage hoek de zijkant van de rolstoel en de propeller losgehaakt



**Foto 3**

Vanuit een lage, frontale positie de rolstoel fotograferen uitgerust met haken.



**Foto 4**

Foto van een externe close-up van de zijhaak.



**Foto 5**

Foto van een close-up van de zijhaak.

Stuur foto's naar een van de volgende e-mails onder vermelding van de productbatch: [info@pandhora.it](mailto:info@pandhora.it)

## GARANTIEREGELS EN -VOORWAARDEN

Goederen geleverd door Pandhora srl worden gegarandeerd in overeenstemming met de voorwaarden en methoden bepaald door DLG n.24/02 ter implementatie van EU-Richtlijn 99/44/CE, DLG 206/05 en DLG 170/21 ter implementatie van EU-Richtlijn 19/771. De producten zijn gegarandeerd tegen fabricagefouten of voor de kwaliteit van het gebruikte materiaal voor een periode van 24 maanden vanaf de datum van levering aan de consument, met uitzondering van op maat gemaakte apparaten waarop de bepalingen van DM 332/99 en DPCM 12/01/17 all.5 van toepassing zijn.

Het begin van de Garantie wordt gedocumenteerd door de leveringsbon (DDT). De Garantie is uitdrukkelijk beperkt tot de kosteloze reparatie of vervanging van onderdelen die defect zijn bevonden. De Garantie is van toepassing op voorwaarde dat de koper documenteert dat het noodzakelijke periodieke onderhoud correct en op tijd is uitgevoerd.

## **DE GARANTIE IS NIET VAN TOEPASSING**

- wanneer het gebrek of defect een direct of indirect gevolg is van ongelukken, vallen, stoten, gebruik ongepast.
- wanneer het gebrek of defect een direct of indirect gevolg is van demontage, reparatie of wijziging uitgevoerd door niet-geautoriseerde werkplaatsen of met niet-originale onderdelen.
- Wanneer het gebrek of defect ontstaat of het gevolg is van oorzaken die niet kunnen worden toegeschreven aan de verkoper/leverancier van het product.

In dergelijke gevallen vervalt de Garantie onmiddellijk en worden alle kosten voor de interventie aan de Klant gefactureerd. De vervanging van een onderdeel van het product of elk type van interventie tijdens de garantieperiode leidt niet tot een verlenging van de garantie hetzelfde.

## **DE GARANTIE DEKT NIET**

- routineonderhoud, aanpassingen, programmering en periodieke controles
- vervanging van onderdelen die onderhevig zijn aan normale slijtage als gevolg van het gebruik van het hulpmiddel. Lijst, louter ter indicatie, van verbruiksartikelen die niet onder de garantie vallen:

Banden, binnenbanden, wielringen, wielen met enkele carrosserie, accu's (beperkte garantie van 12 maanden), beklede onderdelen, bekleding van zittingen en rugleuningen, handvatten, knoppen en pedalen, riemen, zekeringen, gloeilampen, 'kooltjes' voor de elektromotor, remblokken, enz.

Het is raadzaam om de goederen altijd te controleren bij ontvangst en in geval van voorbehouden dit aan te geven in de TD.

## **REPARATIE EN SERVICE**

Tijdens de garantieperiode zal de service door Pandhora srl technici plaatsvinden op de geautoriseerde locatie het dichtst bij de klant. De klant kan zijn toevlucht nemen tot verzending. Indien tijdens de interventie een conformiteitsgebrek, gedekt door de garantie, wordt vastgesteld, zullen de nodige herstellingen of vervangingen worden uitgevoerd. Indien een normale werking of in ieder geval het niet-bestaan van conformiteitsgebreken wordt vastgesteld, zijn de volledige kosten van de interventie voor rekening van de klant.

Interventies worden geacht te worden uitgevoerd tijdens de normale werkuren, met uitzondering van vakantiedagen, feestdagen en overmacht. Bezoeken en inspecties voor eenvoudig onderhoud en aanpassingen gewenst door de klant zijn onderworpen betaling.

Er wordt geen garantie verleend voor schade veroorzaakt door nalatigheid, verwaarlozing van gebruik en onderhoud, geknoei of onjuist onderhoud onbevoegd personeel, of het niet naleven van de bedieningsinstructies beschreven in deze handleiding.

Hartelijk dank  
Team Pandhora