

CONEXIÓN TIPO B

Esta conexión es adecuada para la mayoría de sillas de ruedas con estructura fija recta, inclinada, cerrada o plegable y con reposapiés fijos o elevables.

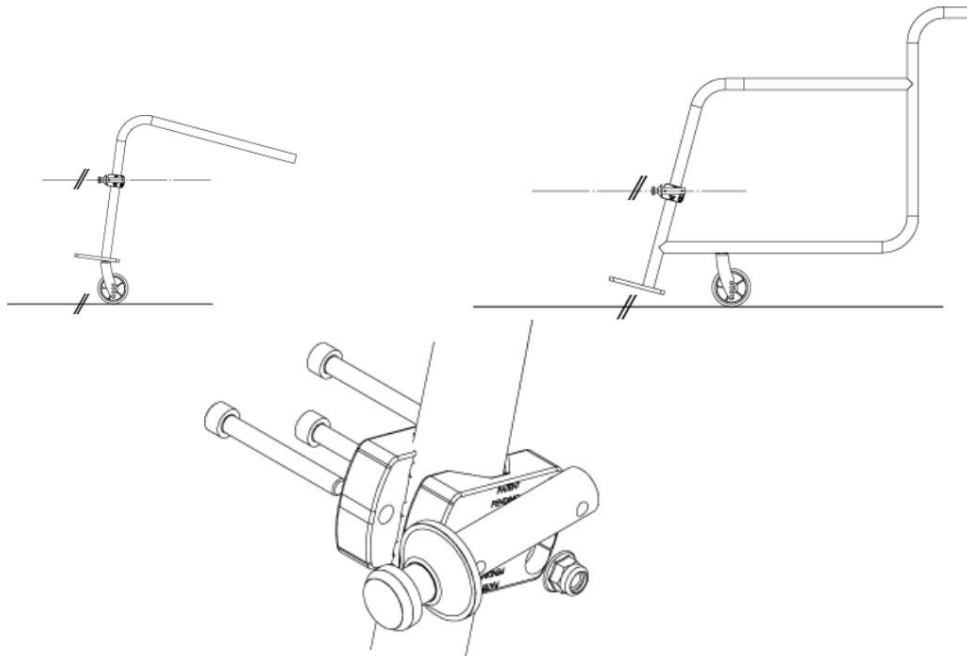

A continuación se muestra una lista de las sillas de ruedas más comunes compatibles con la conexión tipo B:

Progeo	Ego	Kushall	Serie K
	Guasón/Joker V		Compacto/Compacto 2.0
	Energía comodín		Campeón
	Comodín R2	Aire	2.0
	Avance Tekna		Especial
	Yoga		Ultra
Apagado	Fénix	Pantera	S/U/X
	altea	Movilidad Ki	tsunami
	Diva		Pícaro
	Venus	moretti	atmósfera
	eos	Vermeiren	trigo
	halley	For4Max	cielo
	Cuásares	vassilli	Evolución activa Compacto
	vega	RGK	Sub 4
	Temis	Talart JT	JT último
Ottobock	Vanguardia DV	Bodytech	aero
	Cenit	Permobil	Ti Lite Zr
quikie	xenón2		
	Argón		
	Helio		
	Nitro		

Nota: La lista se actualiza continuamente.

Material suministrado

CÓDIGO	IMAGEN	CANTIDAD'	NOTAS
Abrazadera universal 1012-26-007		2	
Adaptadores de abrazadera universales		2	El tamaño varía dependiendo de la forma del tubular de silla de ruedas
Pasador cónico RTE-1006(56)		2	
tornillo M6		6	La longitud varía dependiendo del tamaño tubular de la silla de ruedas
Tuercas autoblocantes M6 bridado		2	
Tapas de tuercas		2	

Juntos
Conexión tipo B

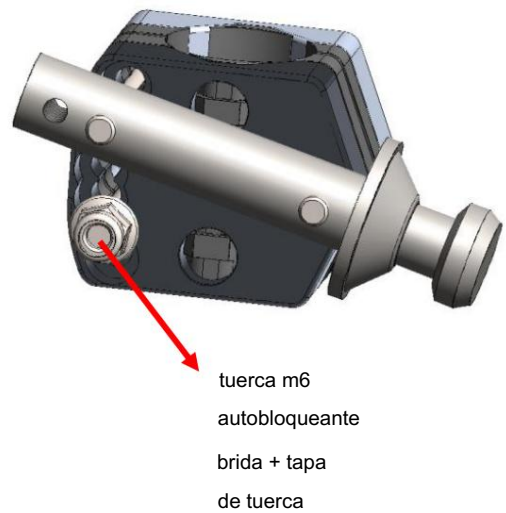
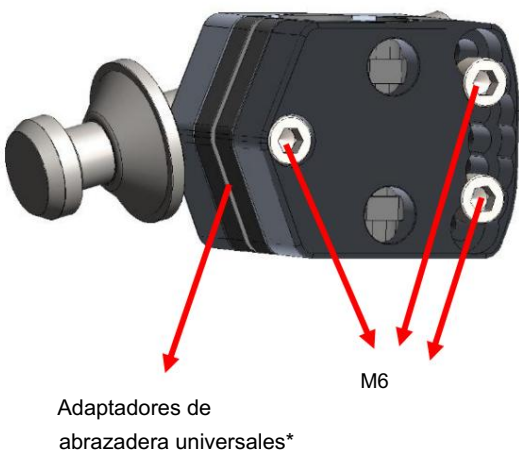

Instrucciones de montaje

Tamaño rueda	código de armas	Foto	Altura de instalación del eje del pasador cónico (H)	tipo caballete	Foto
<input type="checkbox"/> EP3 12"/10"	Rialtazi 1012-128-000		+ - centímetro	Fijado	
<input type="checkbox"/> EP3 14"/14,5"	Derecho 1012-147-000		+ - centímetro	Fijado	
<input type="checkbox"/> EP3 16"	Bájate 1012-147-000		+ - centímetro	Fijado	

1. Para una configuración óptima: ajuste la inclinación del manillar haciéndolo paralelo al plano del suelo.



2. Aplique los frenos de estacionamiento de la silla de ruedas y coloque el propulsor delante de la silla de ruedas con el rueda en el centro de la silla de ruedas

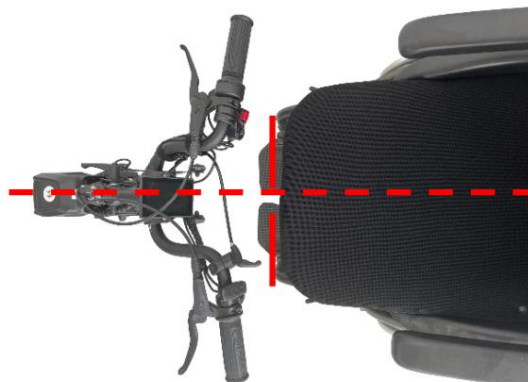

3. Insertar cada brazo en el eje, mirando hacia arriba o hacia abajo según el modelo EP3, adaptando temporalmente el ancho de los brazos al ancho de la silla de ruedas sin apretar los tornillos del eje.

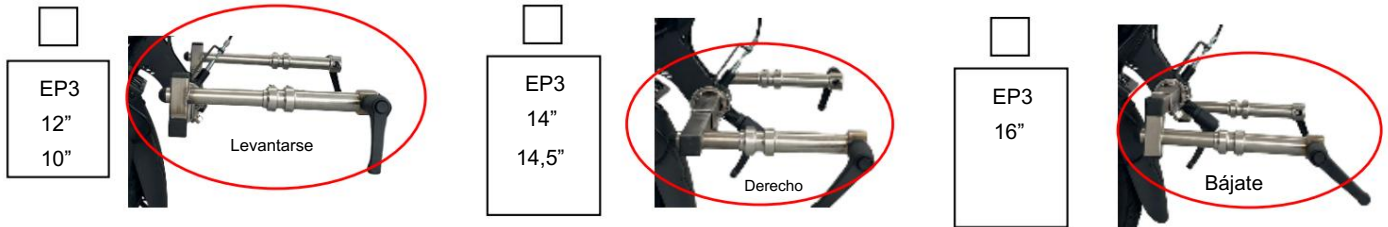

ATENCIÓN REALIZAR LAS SIGUIENTES OPERACIONES UN LADO A LA VEZ

LADO 1

4. Coloque la abrazadera universal con cualquier adaptador de abrazadera universal en la ubicación del marco indicado en la figura.



5. Montar el Pasador Cónico únicamente en el primer orificio (Fig. 5a) de modo que la punta quede a la altura H indicada en la tabla anterior; corrija la tolerancia de altura H haciendo coincidir perfectamente el pasador cónico con el ajustador de profundidad (Fig. 5b).



6. Bloquee ligeramente el pasador cónico actuando sobre la palanca de sujeción lateral (Fig. 6a). Apretar ligeramente los tornillos de bloqueo de los brazos en el eje (Fig. 6b); al apretarlos se inclinarán ligeramente los brazos hacia arriba y en consecuencia el pasador cónico variará su inclinación, posicionándose en la condición óptima (Fig. 6c).



7. Verifique que el eje del pasador cónico sea paralelo al plano de tierra (Fig. 7a), luego inserte el segundo tornillo en el orificio correspondiente a la inclinación resultante (Fig. 7b). Tenga en cuenta que se permite una pequeña tolerancia de +/- 1 cm. ATENCIÓN En ausencia de paralelismo, el mejor compromiso es la punta apuntando ligeramente hacia abajo.



8. Desenroscar la palanca de apriete lateral y comprobar que el pasador cónico entra y sale libremente del regulador. de profundidad acercando y alejando el propulsor.



9. Agregue el tercer tornillo en el orificio opuesto a aquel donde se insertó el segundo tornillo. (Fig. 9a), añadiendo la tuerca bridada suministrada (Fig. 9b). Si el segundo tornillo se inserta en el orificio central, inserte el tercer tornillo en el último orificio inferior (Fig. 9c).



10. LADO 2 Realice los pasos del No.4 para el lado opuesto.

LADOS 1 y 2

11. Comprueba que el ancho de los brazos sea el mismo en cada lado. Luego apriete los tornillos del eje con par de apriete 12 Nm.

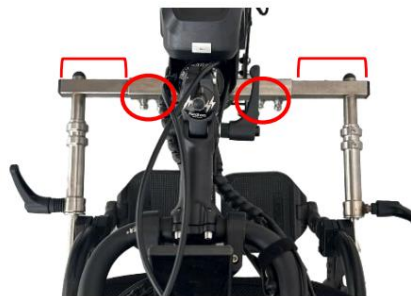

12. Desenroscar las palancas de apriete laterales y comprobar que ambos pasadores cónicos entran y salen libremente de los respectivos reguladores de profundidad alejando y acercando el propulsor (Fig. 12a-12b). Luego apriete los tornillos de la abrazadera con pesas (5-12 Nm), teniendo cuidado de no dañar el tubo de la silla de ruedas. Finalmente inserte las tapas de tuercas suministradas (Fig. 12c)

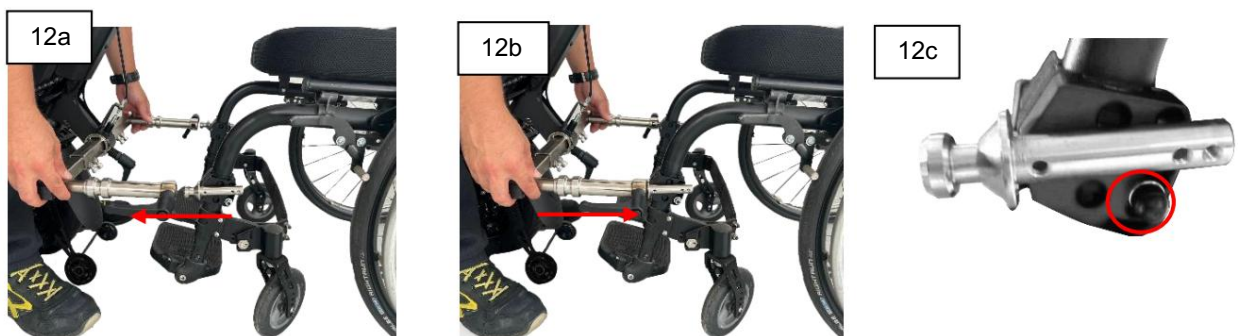

13. Si es necesario, actuar sobre los tacos del regulador de profundidad para ajustar la distancia del manillar por el usuario, acercando o alejando el regulador a lo largo del brazo, luego apretar con un par de apriete de 12 Nm.

