



GRACIAS POR ELEGIR LOS PRODUCTOS PANDHORA

Escanea el QR para tener siempre a mano el manual de usuario

Tren motriz eléctrico EP3 actualizado

INFORMACIÓN BÁSICA EP3

AJUSTES DE LA POTENCIA DEL MANILLAR EXCELENTE CONFIGURACIÓN

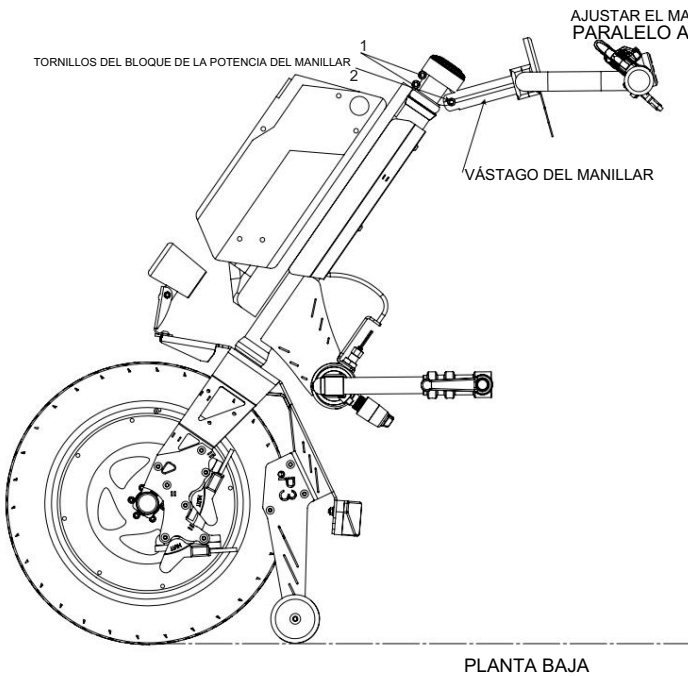

Para el transporte, se giró y bajó el manillar y se giraron algunos controles del mismo.

Siga las siguientes instrucciones para devolverlo a la CONFIGURACIÓN ÓPTIMA:

1. Afloje los tornillos de bloqueo del vástago (1,2).
2. Gire el manillar hacia la izquierda alineándolo con la rueda.
3. Ajuste la inclinación del manillar haciéndolo paralelo al plano del suelo.
4. Apriete los tornillos de bloqueo del vástago del manillar (1,2) con un par de apriete de 12 Nm.
5. Gire los controles, prestando la máxima atención con cuidado, en la posición más cómoda para el usuario y apretar.

CARGA DE LA BATERÍA

Es conveniente cargar siempre la batería, de esta forma siempre tendrás la máxima autonomía y el máximo rendimiento del motor ya que el voltaje siempre es alto.

Al mismo tiempo, la vida útil de la batería se prolonga ya que el litio, en todas sus formas, no tiene efecto memoria, por lo que se puede recargar incluso cuando la batería está parcialmente descargada.

No dejar demasiado tiempo el cargador de baterías alimentado a 230 V cuando haya finalizado su ciclo de carga, LED verde encendido.

Para recargar la batería, realice las siguientes instrucciones:

- Apague el dispositivo (manteniendo presionado el botón durante mucho tiempo). Retire la batería del soporte girando la llave y retirando la batería deslizándola hacia arriba. “  ”
- Conectar el enchufe del cargador de baterías a la red eléctrica de 230V 50Hz
- Retire la tapa protectora ubicada en el costado de la batería.
- Conecte el enchufe del cargador
- La luz LED en el lateral del cargador de baterías indica su estado:
 - Rojo-rojo: cargando;
 - Verde pálido: 95% de carga;
 - Verde fijo: batería completamente cargada.
- Una vez cargada la batería, primero desconecte el enchufe de la toma y solo después desconecte el enchufe de la batería.

MANTENIMIENTO

Con un mantenimiento periódico se puede garantizar el funcionamiento seguro, fiable y eficaz del dispositivo. El fallo o el mantenimiento insuficiente no garantiza la validez de la garantía.

Realice un control de la presión de los neumáticos de las ruedas delanteras al menos cada dos meses (si no mensualmente), la presión de inflado de los neumáticos está marcada en el neumático. Un pinchazo compromete la suavidad del vehículo.

Después de largos viajes por terrenos irregulares y en cualquier caso cada mes, comprobar el apriete de los tornillos de regulación y de los elementos de fijación.

Realizar un control mensual del apriete de las tuercas de fijación del eje de las ruedas con una llave dinamométrica calibrada a 12 Nm.

Antes de cada uso, comprobar el correcto funcionamiento del acelerador y de los frenos.

Instalar únicamente repuestos autorizados por Pandhora Srl.

Para sustituir la batería, cualquier otro componente eléctrico y componentes de desgaste (sistema de frenos en general), contactar exclusivamente con técnicos autorizados por Pandhora Srl.

LIMPIEZA

La limpieza constante del dispositivo, en todas sus partes, garantiza una mayor vida útil y una mejor funcionalidad.

Consejo:

- Antes de proceder con las operaciones de limpieza, apague el dispositivo y desconecte el cargador de baterías.
- No utilice sustancias abrasivas, detergentes agresivos ni limpiadores de alta presión.
- Limpie el dispositivo con un paño suave y húmedo. Para evitar la entrada de agua, utilice un detergente común no agresivo.
- Seque bien el dispositivo después de conducir bajo la lluvia.
- Si el dispositivo está sucio, ablande la suciedad lo antes posible y retírela; luego seque el dispositivo con cuidado.
- Limpiar todo el dispositivo exteriormente después de cada salida a terreno embarrado y realizar al menos una limpieza mensual.
- No lave las piezas con agua corriente, tenga cuidado de no mojar especialmente las piezas eléctricas (pantalla, batería y motor)
- Seque las piezas inmediatamente después de lavarlas con un paño suave.

CONECTAR/LIBERAR LA BATERÍA

ADJUNTO:

1. Gire la llave en el sentido contrario a las agujas del reloj
2. Desliza la batería a lo largo de las pistas.
3. Gire la llave en el sentido de las agujas del reloj para activar el bloqueo de seguridad (candado dibujado en la cerradura)

LIBERAR:

1. Gire la llave en el sentido contrario a las agujas del reloj
2. Retire la batería deslizándola por las pistas.

ACTIVACIÓN DE LA BATERÍA



0 Apagado
yo en

ACTIVACIÓN DE GARANTÍA

Para proteger a clientes y distribuidores, requerimos fotografías del montaje del motor EP3 según el formato siguiente, para "activar" la garantía.



Foto 1

Desde un ángulo bastante bajo, fotografíe la silla de ruedas y la hélice unidas desde un lado para mostrar la altura de la rueda en comparación con el plano del suelo.



Foto 2

Desde un ángulo bastante bajo, fotografíe la silla de ruedas desenganchada y la hélice desde un lado.



Foto 3

Desde una posición frontal baja, fotografíe la silla de ruedas equipada con accesorios.



Foto 4

Fotografíe el accesorio lateral desde una posición externa en primer plano.



Foto 5

Fotografíe el accesorio lateral desde una posición interna en primer plano.

Por favor envíe las fotos a uno de los siguientes correos electrónicos especificando el lote del producto: info@pandhora.it

NORMAS Y CONDICIONES DE GARANTÍA Los bienes

suministrados por Pandhora srl están garantizados en los términos y en la forma previstos por el DLG n.24/02 que aplica la Directiva comunitaria 99/44/CE, DLG 206/05 y DLG 170/21 que aplica la Directiva UE 19/771. Los productos están garantizados contra defectos de fabricación o de calidad del material utilizado por una duración de 24 meses a partir de la fecha de entrega al consumidor, a excepción de los dispositivos hechos a medida a los que se aplican las disposiciones del Decreto Ministerial 332/99 y el Se aplica el Decreto del Primer Ministro 01/12/17 todos.5.

La fecha de efectividad de la Garantía podrá documentarse mediante el albarán de entrega (DDT). La Garantía se limita expresamente a la reparación o sustitución gratuita de las piezas reconocidas como defectuosas.

La Garantía se aplica siempre que el comprador documente que ha realizado correcta y rápidamente el mantenimiento periódico necesario.

LA GARANTÍA NO ES APLICABLE cuando el defecto o

- defecto sea consecuencia directa o indirecta de accidentes, caídas, impactos, uso inadecuado.
- cuando la falla o defecto sea consecuencia directa o indirecta del desmontaje, reparación o modificaciones realizadas por talleres no autorizados o con componentes no originales.
- Cuando la vicia o defecto se produzca o derive de causas no imputables al vendedor/proveedor del producto.

En tales casos, la Garantía caduca inmediatamente y todos los costes de la intervención serán cargados y facturados al Cliente. La sustitución de una parte del producto o en cualquier caso cualquier tipo de intervención realizada durante la vigencia de la garantía no conlleva la ampliación de la garantía en sí.

LA GARANTÍA NO CUBRE el mantenimiento

- ordinario, ajustes, programación y revisiones periódicas.
- la reposición de piezas sometidas a desgaste normal debido al uso de la ayuda.

Listado, puramente indicativo, de consumibles no cubiertos por la garantía:

Neumáticos, cámaras de aire, aros de rueda, ruedas de un solo cuerpo, baterías (garantía limitada de 12 meses), piezas acolchadas, revestimientos, telas para asientos y respaldos, puños, pomos y pedales, correas, fusibles, bombillas, escobillas de carbón, motores eléctricos, pastillas, etc.

Es recomendable comprobar siempre la mercancía al recibirla y en caso de reservas indicarla en el DDT.

REPARACIÓN Y ASISTENCIA Durante el

período de garantía la intervención por parte de los técnicos de Pandhora srl se realizará en la oficina autorizada más cercana al cliente. El cliente puede utilizar el envío. Si durante la intervención se constata alguna falta de conformidad cubierta por la garantía, se realizarán las reparaciones o sustituciones oportunas. Si se constata un funcionamiento regular o, en cualquier caso, la inexistencia de defectos de conformidad, los costes totales de la intervención correrán íntegramente a cargo del Cliente.

Las intervenciones están destinadas a realizarse durante el horario laboral habitual, quedando excluidos los periodos de descanso, días festivos, días festivos y fuerza mayor. Las visitas y controles para simples mantenimientos y ajustes, solicitados por el Cliente, están sujetos a cargos.

No se reconoce garantía por daños causados por negligencia, uso y mantenimiento descuidado, manipulación o mantenimiento incorrecto por parte de personal no autorizado, o incumplimiento de las normas de uso descritas en este Manual.

Gracias
equipo pandora