



## MERCI D'AVOIR CHOISI LES PRODUITS PANDHORA

Scannez la QR pour avoir toujours à portée de main le manuel de l'utilisateur EP3 Electric Powertrain mis à jour.

## INFORMATIONS DE BASE EP3

### AJUSTEMENTS DE LA TIGE CONFIGURATION OPTIMALE

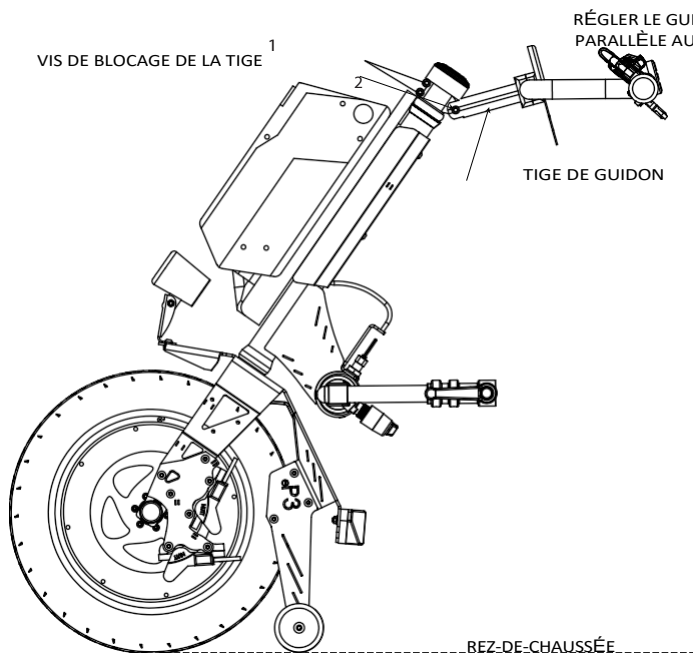

Pour les besoins du transport, le guidon a été tourné et abaissé et certaines de ses commandes ont été tournées.

Suivez les instructions ci-dessous pour revenir à CONFIGURATION OPTIMALE :

1. Desserrer les vis de blocage de la tige (1,2)
2. Tourner le guidon vers la gauche, en l'alignant sur la roue.
3. Réglage de l'angle du guidon en le rendant parallèle au plan de masse
4. Serrer les vis de blocage de la tige (1,2) à un couple de 12 Nm.
5. Tournez les commandes, avec beaucoup de soin, dans la position la plus confortable pour l'utilisateur et serrez-les.

### RECHARGER LA BATTERIE

Il est judicieux de toujours charger la batterie, afin de autonomie et d'une puissance maximales de la part de l'entraînement, la tension étant toujours élevée.

En même temps, la durée de vie de la batterie est prolongée car le lithium, sous toutes ses formes, n'a pas d'effets secondaires.

L'effet mémoire de la batterie permet de la recharger même lorsqu'elle est partiellement déchargée.

Ne pas laisser trop longtemps le chargeur sur la tension 230 V lorsqu'il a terminé son cycle d'utilisation. en charge, le voyant vert est allumé.

Pour recharger la batterie, suivez les instructions suivantes :

- Eteindre l'appareil (par un appui long sur la touche ).
- Retirez la batterie du support en tournant la clé et en la faisant glisser vers l'extérieur. vers le haut
- Brancher la fiche du chargeur sur le secteur 230V 50Hz
- Retirez le capuchon de protection situé sur le côté de la batterie.
- Brancher la fiche du chargeur
- Le témoin lumineux situé sur le côté du chargeur indique son état :
  - o Rouge-rouge : charge ;
  - o Vert tendre : 95% de recharge ;
  - o Vert fixe : batterie entièrement chargée.
- Une fois la charge de la batterie terminée, débranchez d'abord la fiche de la prise de courant et ensuite seulement la fiche de la batterie.

## ENTRETIEN

Un entretien régulier permet de garantir un fonctionnement sûr, fiable et efficace de l'appareil. L'absence ou l'insuffisance d'entretien ne garantit pas la validité de la garantie.

Vérifiez au moins tous les deux mois (si ce n'est tous les mois) la pression des pneus des roues avant. Un pneu dégonflé nuit au bon fonctionnement du véhicule.

Après de longs trajets sur terrain accidenté et, en tout état de cause, tous les mois, vérifiez le serrage des vis de réglage et des attaches.

Vérifier chaque mois le serrage des écrous de fixation de l'axe de roue à l'aide d'une clé.

dynamomètre réglé à 12 Nm

Vérifier le bon fonctionnement de l'accélérateur et des freins avant chaque utilisation. N'installez que des pièces de rechange autorisées par Pandhora Srl.

Pour le remplacement de la batterie, des autres composants électriques et des pièces d'usure (système de freinage en général), s'adresser exclusivement aux techniciens agréés de Pandhora Srl.

## NETTOYAGE

Le nettoyage constant de l'appareil, dans toutes ses parties, garantit durée de vie plus longue et une meilleure fonctionnalité.

Conseils :

- Avant de procéder au nettoyage, éteignez l'appareil et débranchez le câble d'alimentation. chargeur de batterie.
- Ne pas utiliser de substances abrasives, de détergents agressifs et de nettoyeurs à haute pression.
- Nettoyez l'appareil à l'aide d'un chiffon doux et humide ; pour éviter l'introduction d'eau, utilisez un détergent courant et non agressif.
- Séchez soigneusement l'appareil après avoir roulé sous la pluie.
- Si l'appareil est sale, ramassez la saleté dès que possible et enlevez-la ; Séchez ensuite soigneusement l'appareil.
- Effectuer un nettoyage externe de l'ensemble du dispositif après chaque sortie sur terrain boueux, et au moins un nettoyage par mois.
- Ne pas laver les pièces à l'eau courante, veiller à ne pas mouiller les pièces électriques. (écran, batterie et moteur)
- Sécher immédiatement les pièces après les avoir lavées avec un chiffon doux.

## COUPLAGE/DÉCOUPLAGE DE LA BATTERIE

### ANNEXE :

1. Tourner la clé dans le sens inverse des aiguilles d'une montre
2. Faire glisser la batterie le long des rails
3. Tournez la clé dans le sens des aiguilles d'une montre pour activer le verrou de sécurité (cadenas dessiné sur l'écran).  
serrure)

### DÉVERROUILLAGE :

1. Tourner la clé dans le sens inverse des aiguilles d'une montre
2. Retirez la batterie en la faisant glisser le long des rails.

## ACTIVATION DE LA BATTERIE



0  
Désactiv  
é I Activé

## ACTIVATION DE LA GARANTIE

Afin de protéger nos clients et nos distributeurs, nous demandons des photos de l'ensemble de l'unité d'alimentation EP3 selon le format ci-dessous, afin d'activer la garantie.



**Photo 1**

Sous un angle assez faible, photographiez le côté du fauteuil roulant et l'hélice couplée de manière à voir hauteur de roue par rapport au plan du sol.



**Photo 2**

Depuis un angle assez bas, photographiez le côté du fauteuil roulant et l'hélice décrochée.



**Photo 3**

En position basse et frontale photographier le fauteuil roulant équipés de crochets.



**Photo 4**

Photographie d'une position extérieure rapprochée du crochet latéral.



**Photo 5**

Photographie d'une position rapprochée à l'intérieur du crochet latéral.

Veuillez envoyer des photos à l'un des courriels suivants en précisant le lot de produits : [info@pandhora.it](mailto:info@pandhora.it)

## RÈGLES ET CONDITIONS DE GARANTIE

Les produits fournis par Pandhora srl sont garantis conformément aux conditions et modalités prévues par la DLG n.24/02 transposant la directive européenne 99/44/CE, la DLG 206/05 et la DLG 170/21 transposant la directive européenne 19/771. Les produits sont garantis contre les défauts de fabrication ou pour la qualité du matériel utilisé pendant une période de 24 mois à compter de la date de livraison au consommateur, à l'exception des dispositifs sur mesure auxquels s'appliquent les dispositions du DM 332/99 et du DPCM 12/01/17 all.5.

Le début de la garantie est documenté par le bon de livraison (DDT). La garantie est expressément limitée à la réparation ou au remplacement gratuit des pièces reconnues défectueuses. La garantie s'applique à condition que l'acheteur documente que l'entretien périodique nécessaire a été effectué correctement et en temps voulu.

## LA GARANTIE NE S'APPLIQUE PAS

- lorsque le défaut ou la défectuosité est une conséquence directe ou indirecte d'accidents, de chutes, de chocs, d'utilisation impropre.

- lorsque le défaut ou la défectuosité est la conséquence directe ou indirecte d'un démontage, d'une réparation ou d'une modification effectués par des ateliers non agréés ou avec des composants qui ne sont pas d'origine.

- Lorsque le défaut ou le vice survient ou résulte de causes non imputables au vendeur/fournisseur du produit.

Dans ce cas, la garantie devient immédiatement caduque et tous les frais d'intervention seront facturés au client. Le remplacement d'une partie du produit ou de tout type de une intervention pendant la période de garantie ne donne pas lieu à une prolongation de la garantie même.

## LA GARANTIE NE COUVRE PAS

- l'entretien courant, les réglages, la programmation et les contrôles périodiques

- le remplacement des pièces soumises à une usure normale due à l'utilisation de l'aide. Liste, à titre purement indicatif, des pièces consommables non couvertes par la garantie :

Pneus, chambres à air, anneaux de roue, roues monocoques, batteries (garantie limitée de 12 mois), pièces rembourrées, housses de siège et de dossier, poignées, boutons et pédales, sangles, fusibles, ampoules, "carbones" de moteur électrique, plaquettes, etc.

Il est conseillé de toujours vérifier les marchandises à la réception et, en cas de réserves, de les indiquer dans la DT.

## RÉPARATION ET SERVICE

Pendant la période de garantie, l'intervention des techniciens de Pandhora srl aura lieu dans le site agréé le plus proche du client. Le client peut recourir à la réexpédition. Si un défaut de conformité, couvert par la garantie, est constaté lors de l'intervention, des réparations ou des remplacements appropriés seront effectués. Si un fonctionnement régulier ou en tout cas l'inexistence de défauts de conformité est constatée, les coûts complets de l'intervention seront à la charge du client.

Les interventions s'entendent pendant les heures normales de travail, à l'exclusion des vacances, des jours fériés et des cas de force majeure. Les visites et inspections de simple entretien et de réglage souhaitées par le client sont payantes.

Aucune garantie n'est accordée pour les dommages causés par la négligence, le manque de soin dans l'utilisation et l'entretien, l'altération ou l'entretien incorrect personnel non autorisé, ou le non-respect des instructions d'utilisation décrites dans le présent manuel.

Merci de votre attention.

L'équipe Pandhora